



Installations manual för S-Link Interface 8730B & 8730S v1.0.0



SLEIPNER AB

Kilegatan 1
452 33 Strömstad
Sverige
Tel: 0526-62950

www.sleipnerab.se
info@sleipnerab.se

Made in Norway



SIDE-POWER Thruster Systems

Viktigt !

Detta interface fungerar endast med Side-Power bog och akterpropellrar med S-link kontroll system.

Anslut INTE någon annan styrutrustning till S-link kontrollerade produkter utom Side-Power original S-link produkter eller via en Side-Power medföljande gränssnitts produkt som tillverkats för samverkan med andra kontroller. Varje försök att direkt styra eller överhuvudtaget ansluta produkter till S-link styrsystem utan godkända gränssnitt från Side-Power, innebär att samtliga garantier och ansvar för produkterna utgår.

Det externa interfacet 8730, möjliggör användning av mekaniska fotbrytare eller andra NO "normalt öppna" brytare för att styra en S-link bog eller akterpropeller. Dessutom möjliggör anslutning av fjärrkontrollerna från Side-Power.

Om ni har både bog och akterpropeller behöver ni två 8730. En 8730 B för bogen och en 8730 S för aktern. Ni kan ändra vilken produkt som ska styra respektive enhet i PJC panelerna, se manual för panel.



We **Sleipner Motor AS** declare that these control panels complies with health and safety requirements according to the Directive 89/336/EEC of 23 May 1989 amended by 92/31/EEC and 93/68/EEC.

Installation:

1. Anslut fotbrytare enligt kopplingschemat..
2. För att ansluta valfri fjärrstyrning, skala trådarna nära plastkontakten på "BOW" anslutningskabel på mottagaren till fjärrstyrningen enligt fig. 1. och ansluta till 8730 B enligt kopplings-schemat. Gör motsvarande sak för akter på kontaktstycke märkt "STERN" och koppla detta till 8730 S.
3. Montera 8730 B/S på en plats där de sitter väl skyddad från vatten och kondens. Använd buntband eller liknande för att fixera kabelstammen.
4. Anslut S-link Spur kabeln till den gröna kontakten. Vrid låsringen på kontakten medsols för att säkra kontakten.



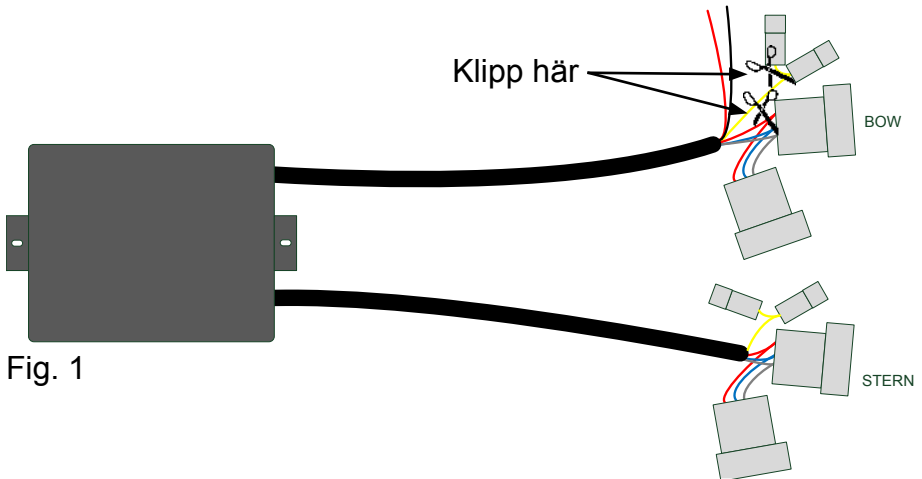

8730 B Kopplingschema:

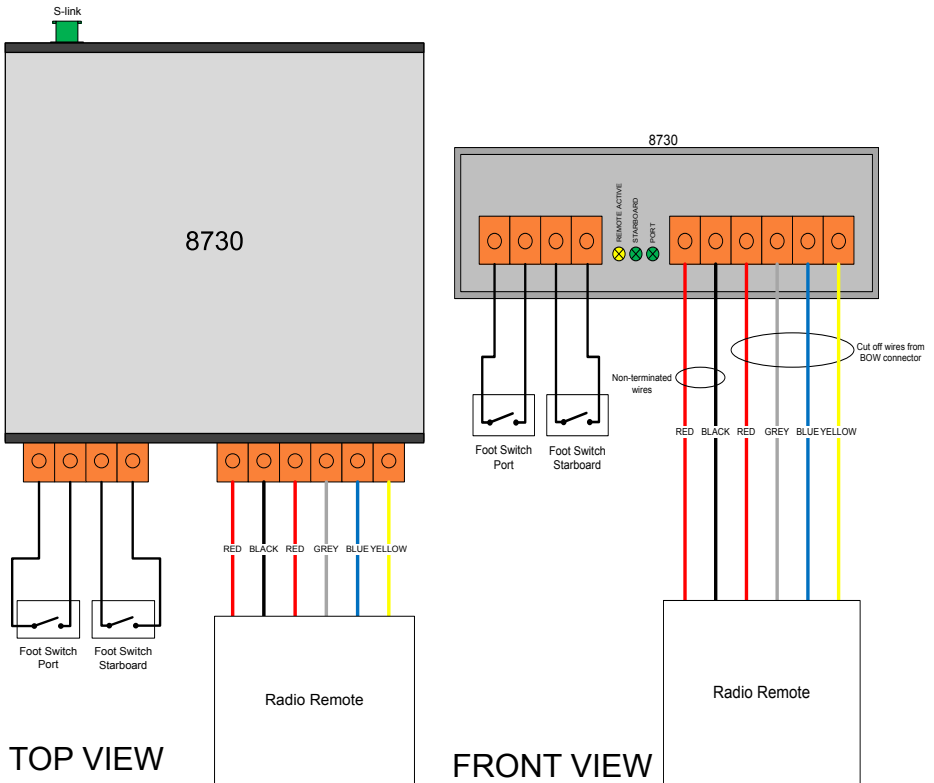

8730 S Kopplungschema:

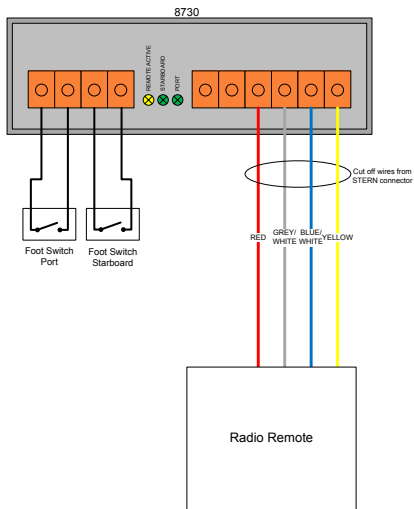

TOP VIEW

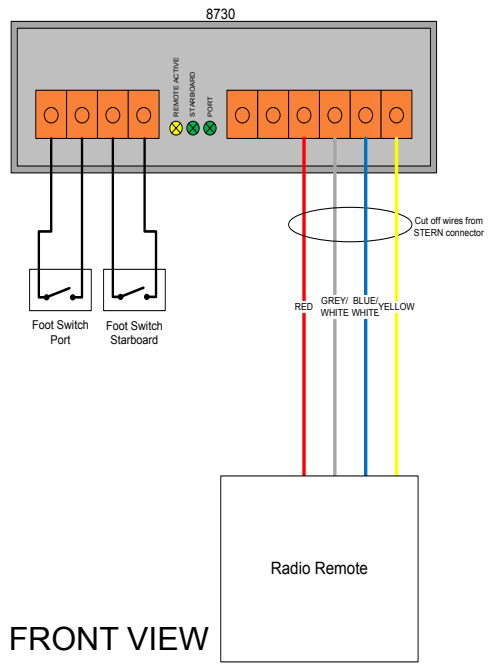

FRONT VIEW



Använda Interface 8730 med andra styrenheter: 8730 behöver aktiveras för att brytar ingångarna ska fungera.

Anslut styrsignalerna till 4-pin -kontakten som visas på kopplingsdiagrammet nedan.

Lösning 1:

Använd en manöverpanel för att aktivera 8730 genom att sätta på panelen när den sista panelen är avstängd, genom timeout eller OFF knappen, kommer 8730 automatiskt bli avaktiverad. Denna lösning är att föredra säkerhetsmässigt.

Lösning 2:

Genom att ansluta en kabel från stift 1 till stift 6 på 6 stiftskontakten kommer 8730 att aktiveras och förbli aktiverad hela tiden när det finns ström på S-Link systemet (se kopplingsdiagrammet nedan) .

OBS! Lösning 2 kan inte användas med en nedfällbar bog eller akterpropeller eller i samband med automatisk huvudströmbrytare (AMS). Detta kommer att förhindra den nedfällbara bog eller akterpropellern att åka in samt att AMS inte kommer att stänga av .

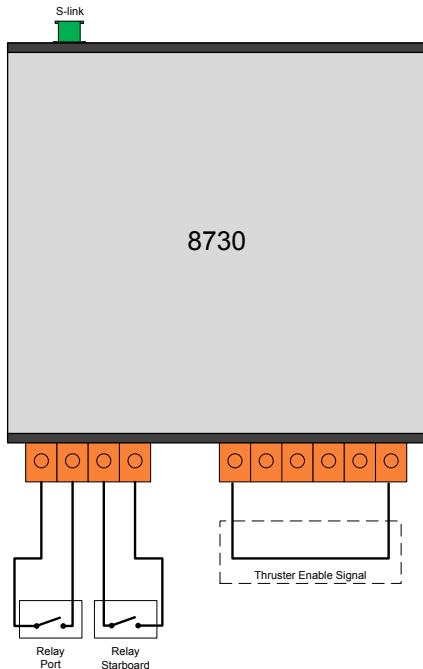

Exempel på S-link system:

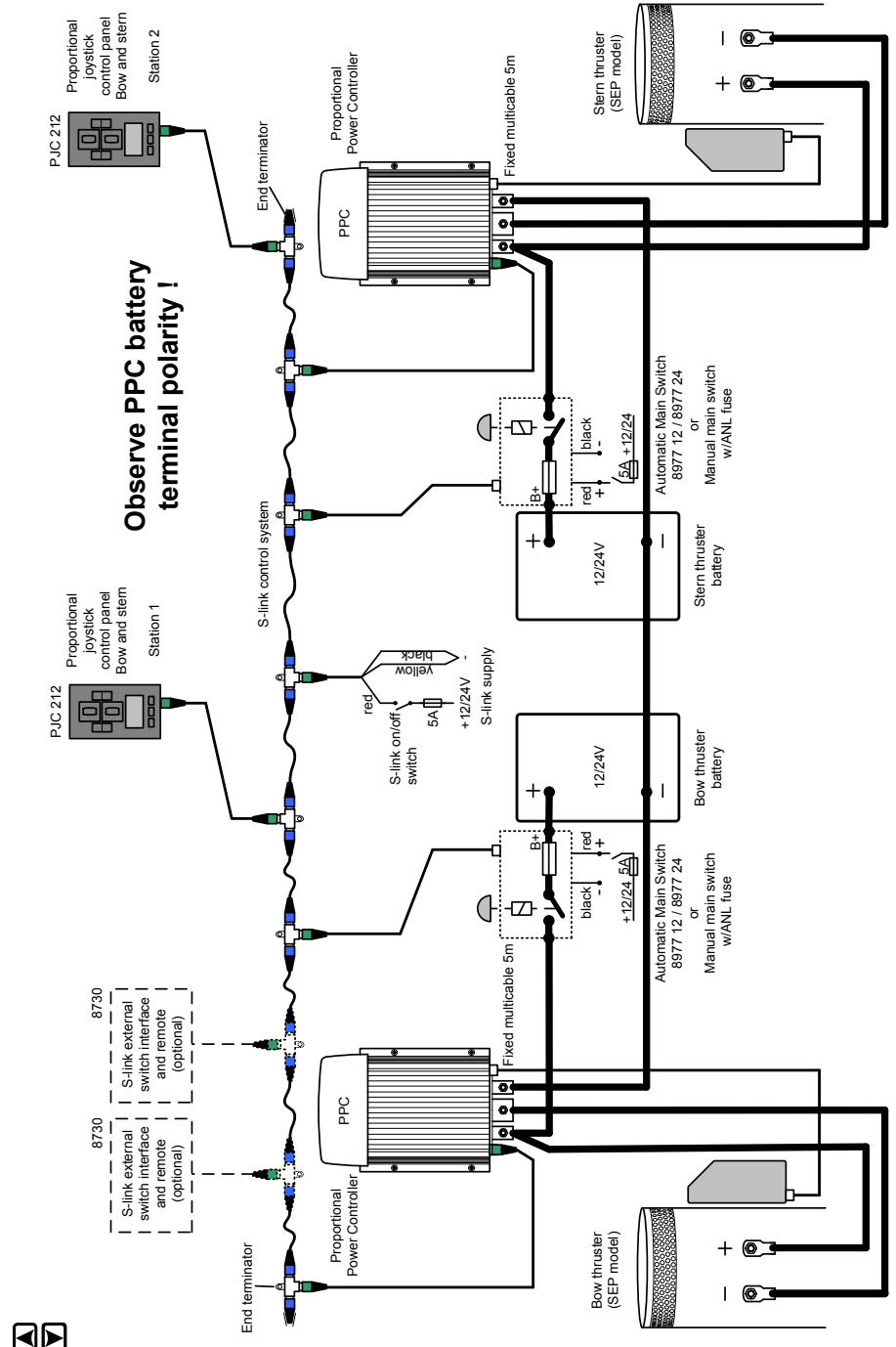

Exempel på kopplingschema: Side-Power Nedfällbar akterpropeller i kombination med en Side-Power 'on-off' bogpropeller:

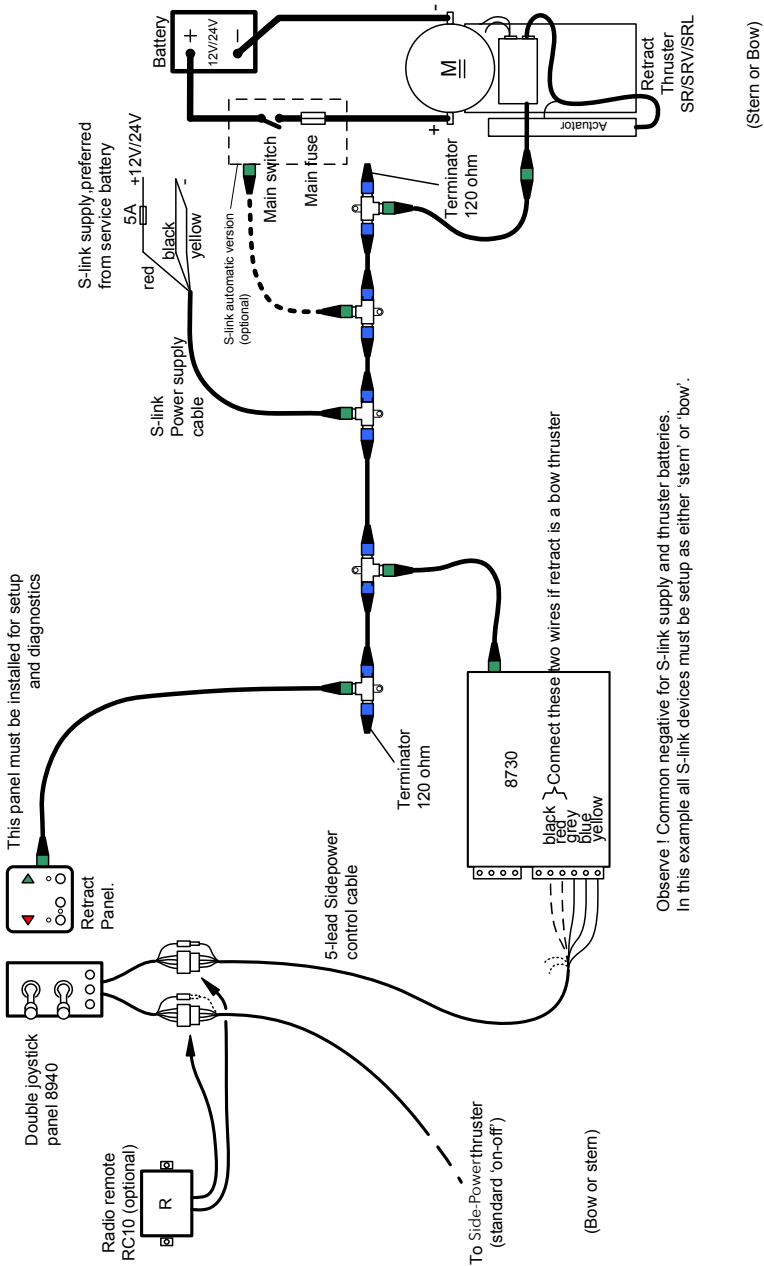

Worldwide sales and service



www.side-power.com



SLEIPNER AB Kilegatan 1452 83 Strömstad Sverige
Tel: +0526-62950 www.sleipnerab.se info@sleipnerab.se

The information given in the document was correct at the time it was published. However, Sleipner Motor AS can not accept liability for any inaccuracies or omissions it may contain. Continuous product improvement may change the product specifications without notice. Therefore, Sleipner Motor AS can not accept liability for any possible differences between product and document.